

機械加工図 151-22115:751-0にて手配の素材を本図通りに加工のこと

- 備考
1. 錆防止は、出来るだけめらかすこと。
 2. 指示なき角のRは、R10~R20とすること。
(錆防止穴部は特に注意のこと)
 3. 旋回部工程、機械加工のこと。
 4. 吊り金具は、旋回部使用のこと。
 5. 木型は保存型とすること

1. 材質	FCD45
2. 機械的性質	JISG5502-1975通りとする。 引張強さ: 450 N/mm ² 耐力: 300 N/mm ² 伸び: 10% 硬度: HRC 22-33 焼なまし施行

8	3	六角穴付ねじ止め用平丸	SCH435		
4	2	あり金具	FCD45	12.5	標準7.1
1	1	ムービングプレート	FCD45	18100	標準7.1
C/D/A/B 部品名 仕様 (寸法、材質、数量、公差)					

16					
9					
8					
7					
6					
5					
4					
3					
2					
1	70388	1	400	1800/U X/A×1	

図面 1:1.5 標準用紙
承認 自 071176
承認 内 071176
承認 外 071176
承認 自 071176
承認 内 071176
承認 外 071176
承認 自 071176
承認 内 071176
承認 外 071176

UB2250Gダイカストマシン
型 録 長 書
ムービングプレート
組立図等
元 函 番
151-22115:150-0

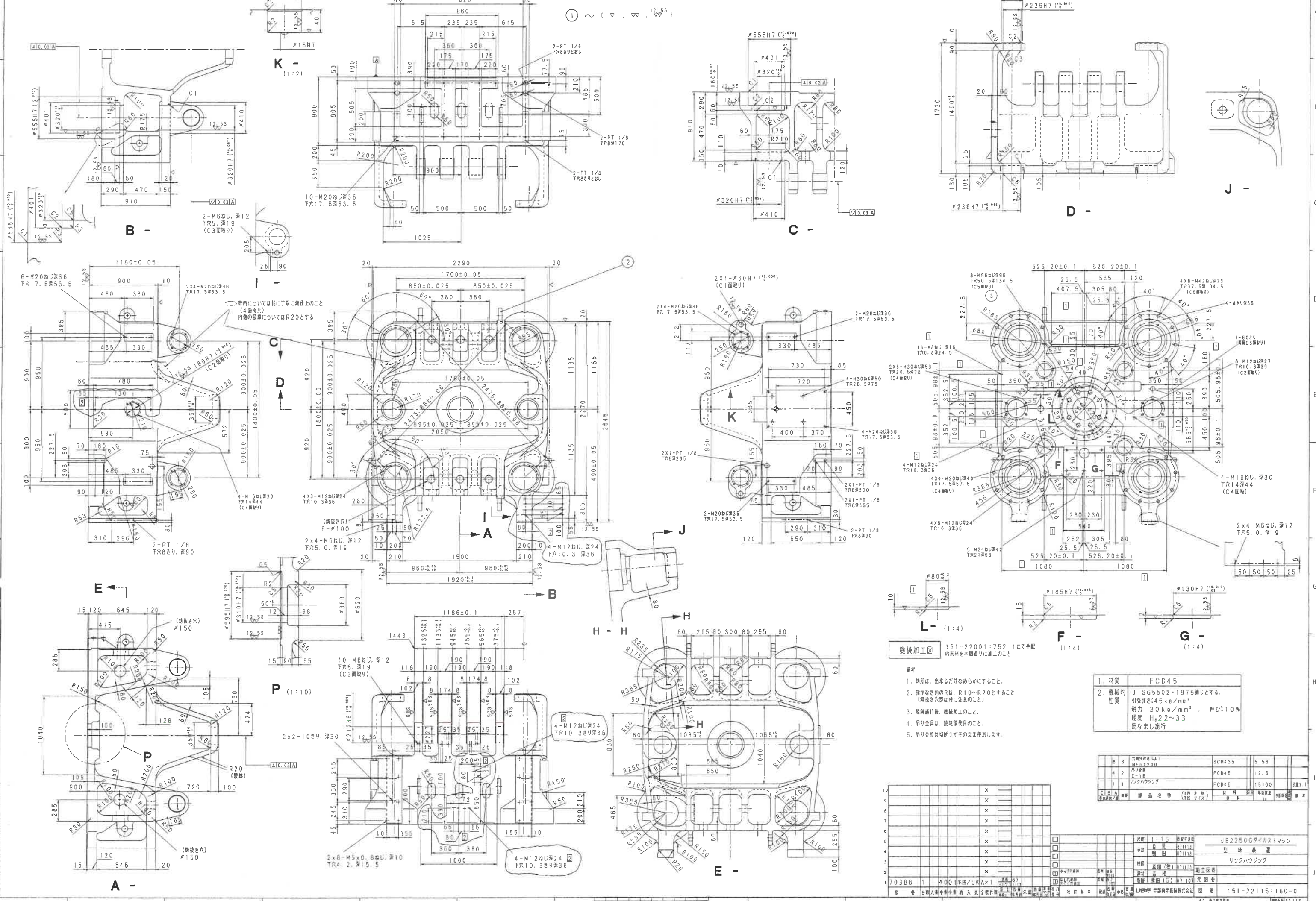

枠内については先に丁寧に仕上げること
(4面共)
内側の角についてはR20とする

機械加工 151-22001752-1にて平配
の素材を本図通りに加工のこと

- 備考
1. 飾用は、出来るだけぬらぬらにすること。
 2. 指示なき角のRは、R10~R20とすること。
(飾抜き穴部は特に注意のこと)
 3. 焼鈍後行後、機械加工のこと。
 4. 飾り金具は、焼鈍後使用のこと。
 5. 飾り金具は切断せずそのまま使用します。

1. 材質	FCD45
2. 機械的性質	JISG5502-1975通りとする。 引強さ245kg/mm ² 耐力 30kg/mm ² 伸び10% 硬度 Hs22~33 底なし施し

品名	規格	数量	備考
1	151-22001752-1	1	
2			
3			
4			
5			
6			
7			
8			
9			
10			
11			
12			

品名	規格	数量	備考
1	151-22001752-1	1	
2			
3			
4			
5			
6			
7			
8			
9			
10			
11			
12			

1	70388	1	400	本図/UKA×1	151-22001752-1	1	151-22115-160-0
2							
3							
4							
5							
6							
7							
8							
9							
10							
11							
12							